

kränzle®

VENTOS 22 - VENTOS 36

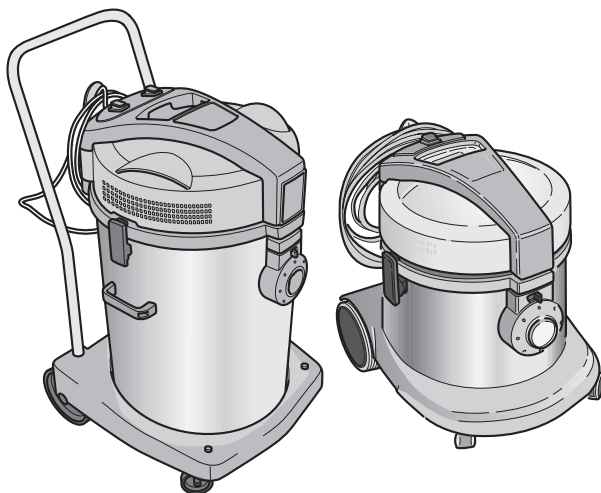

- IT** **Usò e Manutenzione**
- EN** **Use and Maintenance**
- FR** **Utilisation et Entretien**
- DE** **Gebrauch und wartung**

CE

80 50 684
ed. 04-2017

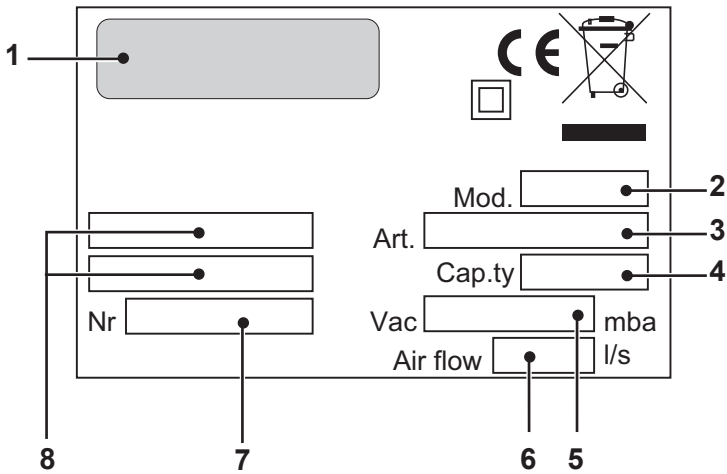
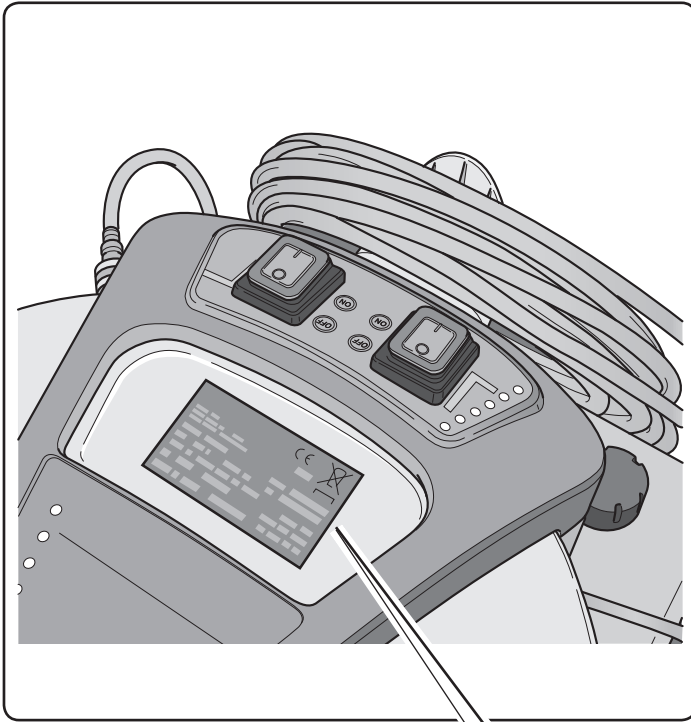

	1	2	3	4
IT	Produttore	Modello	Articolo	Capacità fusto
EN	Manufacturer	Model	Article	Container capacity
FR	Producteur	Modèle	Article	Capacité de la cuve
DE	Hersteller	Modell	Artikel	Fassungsvermögen des Körpers

	5	6	7	8
IT	Capacità aspirazione	Portata d'aria	N° Matricola	Caratteristiche elettriche
EN	Vacuum	Air flow	Serial N°	Electrical characteristics
FR	Capacité d'aspiration	Débit d'air	N° Matricule	Caractéristiques électriques
DE	Ansaugleistung	Luftdurchsatz	Matrikelnr.	Elektrische Eigenschaften

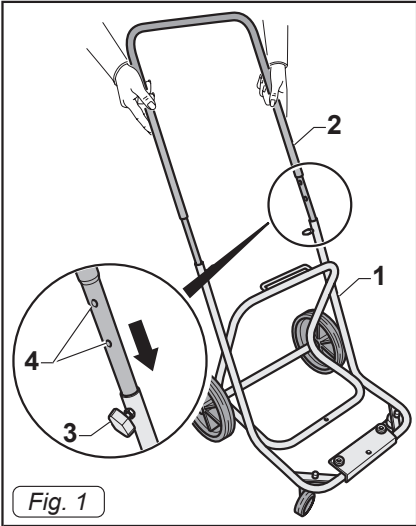

Fig. 1

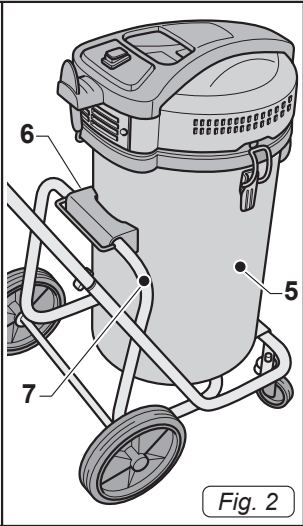

Fig. 2

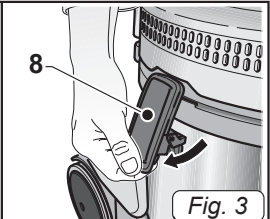

Fig. 3

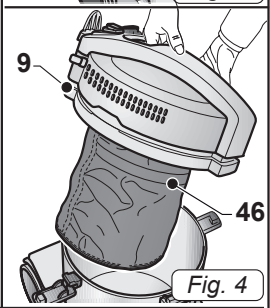

Fig. 4

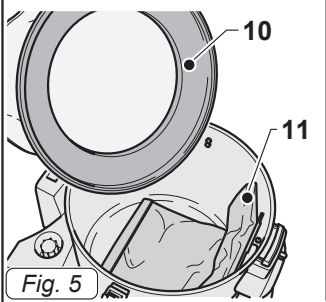

Fig. 5

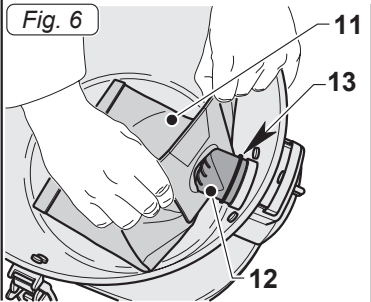

Fig. 6

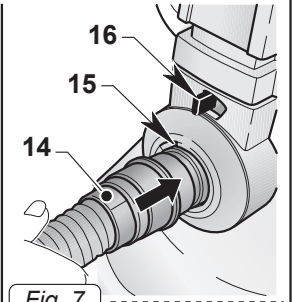

Fig. 7

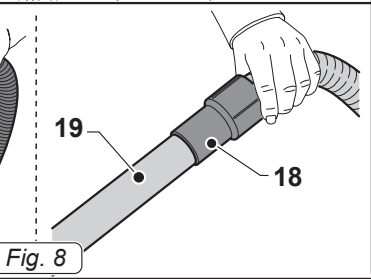
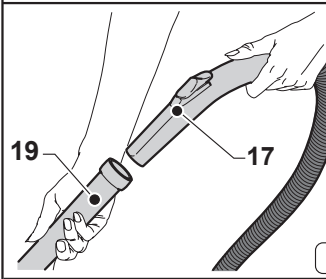

Fig. 8

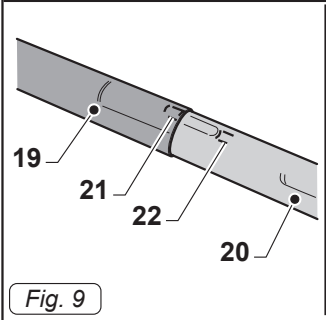
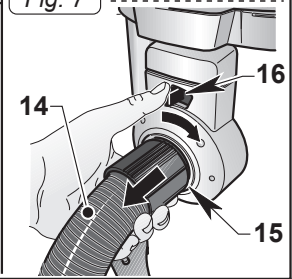

Fig. 9

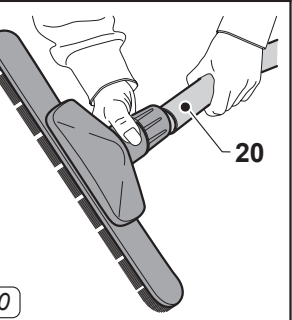
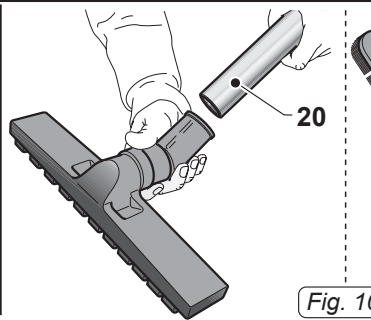

Fig. 10

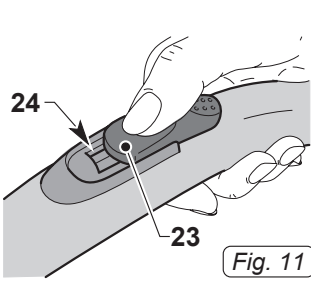

Fig. 11

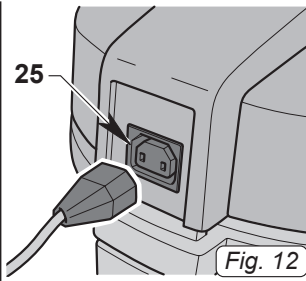

Fig. 12

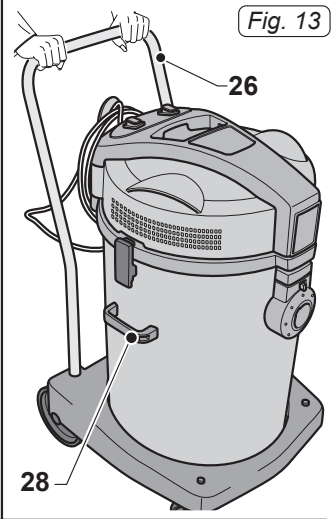

Fig. 13

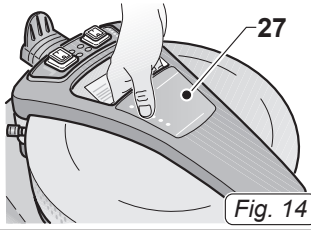

Fig. 14

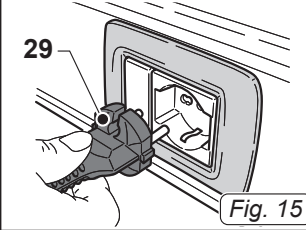

Fig. 15

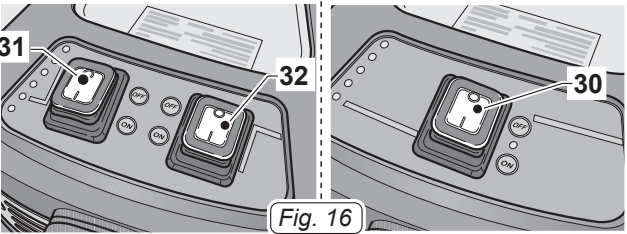

Fig. 16

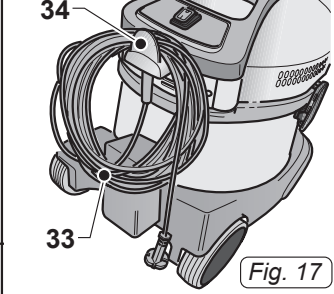

Fig. 17

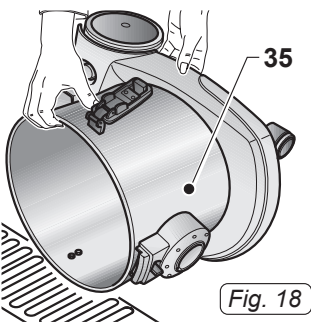

Fig. 18

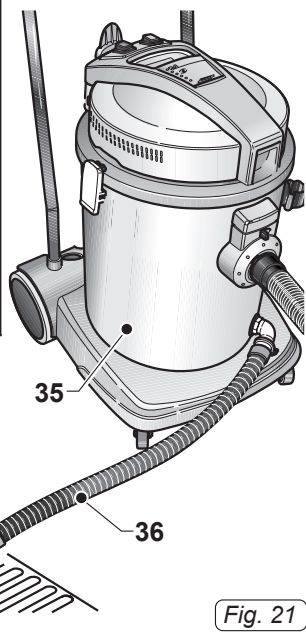

Fig. 21

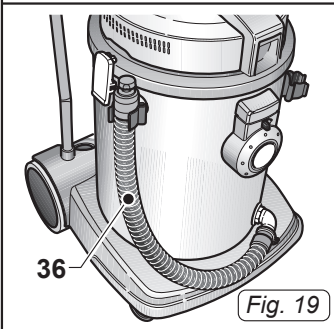

Fig. 19

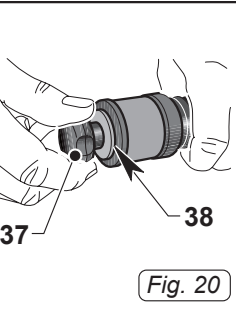

Fig. 20

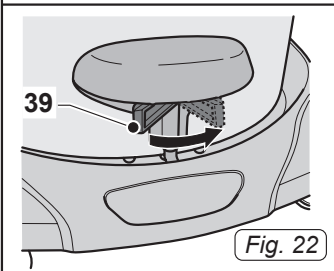

Fig. 22

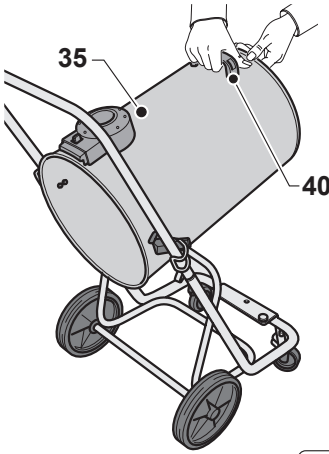

Fig. 23

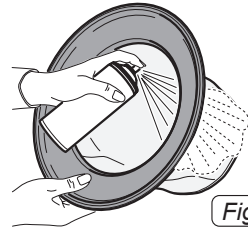
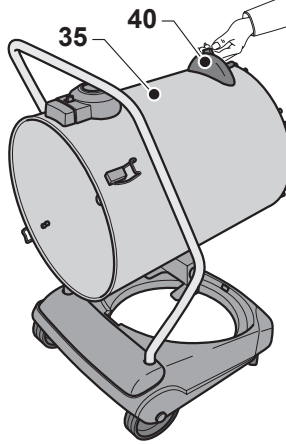

Fig. 24

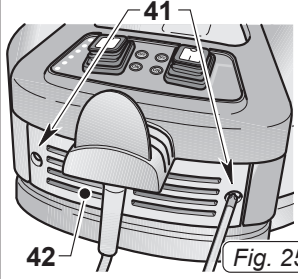

Fig. 25

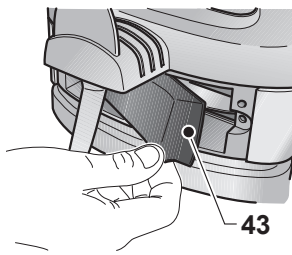

Fig. 26

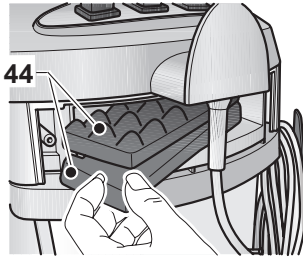

Fig. 27

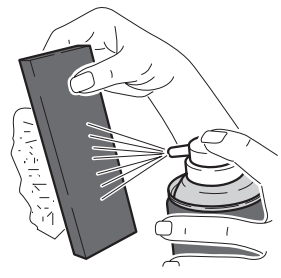

Fig. 28

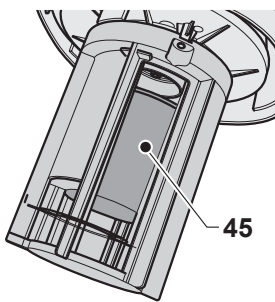

Fig. 29

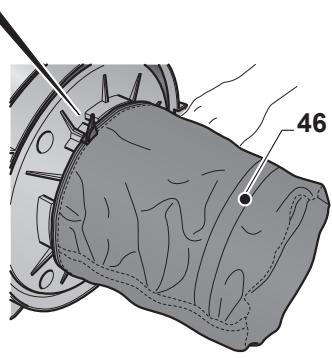
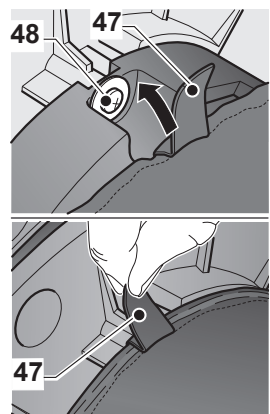

Fig. 30

IT	Italiano..... 1 <i>(Istruzioni originali)</i> Dichiarazione di conformità CE 41
EN	English 5 <i>(Translation of original instructions)</i> Declaration of EC conformity 41
FR	Français 9 <i>(Traduction des instructions d'origine)</i> Déclaration de conformité CE 42
DE	Deutsch 13 <i>(Übersetzung der Originalanleitung)</i> EG- Konformitätserklärung..... 42

TIPO D'USO

Questi apparecchi sono stati concepiti per aspirare solidi o liquidi o entrambi come da tabella dati tecnici presente nella parte introduttiva del manuale. Solo per questi utilizzi sono stati concepiti.



PERICOLO:

Il costruttore non può essere ritenuto responsabile per eventuali danni dovuti ad un uso improprio o scorretto.

Qualsiasi altro utilizzo solleva il costruttore da responsabilità per danni a persone e/o cose e fa decadere qualsiasi condizione di garanzia.

USO SCORRETTO

Non utilizzare l'apparecchio per:

- Aspirare sostanze infiammabili, esplosive, corrosive, tossiche.
- Aspirare sostanze calde.
- Non utilizzare l'apparecchio in versione aspiraliquidi per aspirare polveri e viceversa.

Non utilizzare l'apparecchio in ambienti con rischio di esplosione.

PREPARAZIONE APPARECCHIO

Assemblaggio carrello (per modelli dotati di carrello smontabile)

- Posizionare a terra il carrello (1 Fig. 1)
- Inserire il maniglione (2 Fig. 1) nel carrello.
- È possibile regolare il maniglione in altezza posizionando e avvitando il pomello di fermo (3 Fig. 1) in corrispondenza di uno dei due fori (4 Fig. 1).
- Posizionare il fusto (5 Fig. 2) sul carrello agganciando il supporto in plastica (6 Fig. 2) al tubo (7 Fig. 2) del carrello.

Aspirapolvere

Per apparecchi dotati di adeguati accessori.

- Sganciare le leve (8 Fig.3) e rimuovere il coperchio (9 Fig.4) completo di gruppo motore.
- Controllare che sia presente il filtro in Nylon (46 Fig. 4).
- Rimuovere il filtro (10 Fig.5) in poliestere.
- Controllare, se presente, che all'interno dell'apparecchio sia montato il sacchetto in carta (11 Fig.5).
- Se il sacchetto in carta (11 Fig.5) non è presente, montarlo, se necessario, agendo come segue:
Calzare il sacchetto in carta (11 Fig.6) nella bocchetta (12 Fig. 6) fino a oltrepassare il collare (13 Fig.6)
- Rimontare il filtro (10 Fig.5) in poliestere.
- Rimontare il coperchio e bloccarlo tramite le leve (8 Fig.3).
- Introdurre, fino a finecorsa, il manicotto (14 Fig. 7) del tubo di aspirazione nella bocchetta (15 Fig. 7) presente sul fusto.
- Per sganciare il manicotto (14 Fig. 7) spostare la levetta (16 Fig. 7) in senso orario quindi tirare verso l'esterno il manicotto (14 Fig. 7).
- Unire all'impugnatura ergonomica (17 Fig. 8) o al tubo flessibile (18 Fig.8) a seconda dei modelli, la prolunga (19 Fig.8).
- Unire le due prolunghie rigide (19-20 Fig. 9) facendo coincidere i due riferimenti (21-22 Fig. 9).
- Unire alla prolunga rigida (20 Fig.10) l'accessorio voluto (bocchetta di aspirazione, spazzola a pennello, bocchetta a lancia, bocchetta pavimenti ecc..).



NOTA:

Per modelli dotati di impugnatura ergonomica è possibile regolare la forza di aspirazione agendo sul selettore (23 Fig.11).

Aprendo la finestrella (24 Fig.11) si ha una minore azione aspirante.

Collegamento elettrospazzola

Per apparecchi dotati di presa:

- Collegare la spina dell'elettrospazzola alla presa (25 Fig. 12) presente sulla testata dell'aspirapolvere (massima potenza consentita 200 W)

Aspiraliquidi

Per apparecchi dotati di adeguati accessori.

- Sganciare le leve (8 Fig.3) e rimuovere il coperchio (9 Fig.4) completo di gruppo motore.
- Controllare che sia presente il filtro in Nylon (46 Fig. 4).
- Rimuovere il filtro (10 Fig.5) in poliestere se presente.
- Rimuovere il sacchetto in carta (11 Fig.5) se presente.
- Rimontare il coperchio e bloccarlo tramite le leve (8 Fig.3).
- Introdurre, fino a finecorsa, il manicotto (14 Fig. 7) del tubo di aspirazione nella bocchetta (15 Fig. 7) presente sul fusto.
- Per sganciare il manicotto (14 Fig. 7) spostare la levetta (16 Fig. 7) in senso orario quindi tirare verso l'esterno il manicotto (14 Fig. 7).
- Unire all'impugnatura ergonomica (17 Fig.8) o al tubo flessibile (18 Fig.8), a seconda dei modelli, la prolunga (19 Fig.8).
- Unire le due prolunghe rigide (19-20 Fig. 9) facendo coincidere i due riferimenti (21-22 Fig. 9).
- Unire alla prolunga rigida (20 Fig.10) l'accessorio voluto (bocchetta di aspirazione, bocchetta pavimenti ecc...



NOTA:

Per modelli dotati di impugnatura ergonomica è possibile regolare la forza di aspirazione agendo sulla ghiera (23 Fig.11).

Aperto la finestrella (24 Fig.11) si ha una minore azione aspirante.

USO DELL'APPARECCHIO

- L'apparecchio è dotato di ruote e quindi può essere spostato tramite le apposite maniglie, oppure spinto tramite il maniglione (26 Fig. 13)
- Per il suo sollevamento inserire le dita della mano nell'apposita maniglia (27 Fig.14) ricavata sulla parte superiore del coperchio per la versione motore singolo oppure in due persone tramite le maniglie (28 Fig. 13)

Avviamento dell'apparecchio

- Inserire la spina (29 Fig.15) nella presa di corrente.

Motore singolo

- Premere l'interruttore (30 Fig.16) su "I" per avviare il motore di aspirazione, l'interruttore si illumina.

Doppio motore

- A seconda della potenza richiesta è possibile avviare un solo motore premendo l'interruttore (31 Fig.16) su "I" oppure entrambe gli interruttori (31 e 32 Fig.16) se è richiesta una maggiore forza aspirante. Con interruttore premuto il relativo pulsante si illumina.



NOTA:

Quando il serbatoio di recupero è pieno, si ha un aumento di rumore e l'apparecchio non aspira più, quindi spegnere l'apparecchio e svuotare il serbatoio come descritto nei relativi paragrafi

Spegnimento dell'apparecchio

- Premere gli interruttori (30, 31, 32 Fig.16) su "0" per spegnere l'apparecchio; le lampade, se presenti sugli interruttori, si spengono.
- Staccare la spina (29 Fig.15) dalla presa di corrente.
- Avvolgere il cavo (33 Fig.17) e agganciarlo nell'apposita sede (34 Fig.17).

PULIZIA E MANUTENZIONE



PERICOLO:

Prima di effettuare qualsiasi operazione di manutenzione rimuovere la spina dalla presa di corrente.

Rimozione e sostituzione sacchetto raccogli polvere in carta (se presente)

- Sganciare le leve (8 Fig.3) e rimuovere il coperchio (9 Fig.4) completo di motore.
- Rimuovere il filtro (10 Fig.5) in poliestere.
- Togliere il sacchetto in carta raccogli polvere (11 Fig.5), e sostituirlo come indicato in precedenza.
- Rimontare il tutto procedendo in senso inverso allo smontaggio.

Svuotamento serbatoio di recupero

- Sganciare le leve (8 Fig.3) e rimuovere la testata (9 Fig.4) completa di motore.
- Posizionarsi su una piletta di scarico e svuotare il liquido contenuto nel serbatoio di recupero (35 Fig.18).
- Pulire l'interno del serbatoio con acqua corrente quindi rimontare il tutto procedendo in senso inverso allo smontaggio.

Per apparecchi dotati di tubo di scarico

- Sganciare il tubo di scarico (36 Fig. 19) da relativo supporto.
- Svitare il pomello (37 Fig.20), rimuovere il tappo (38 Fig. 20) del tubo di scarico (36 Fig. 21) e svuotare il liquido contenuto nel serbatoio di recupero (35 Fig.21)

Per apparecchi dotati di fusto basculante

- Sganciare le leve (8 Fig.3) e rimuovere la testata (9 Fig.4) completo di motore.
- Sganciare il fermo serbatoio agendo sulla leva (39 Fig. 22) se presente.
- Sollevare il serbatoio (35 Fig.23) tramite l'apposita maniglia (40 Fig.23) fino al completo svuotamento.
- Rimontare il tutto procedendo in senso inverso allo smontaggio.

Pulizia gionaliere

Controllo e pulizia filtro in poliestere (se presente)

- Sganciare le leve (8 Fig.3) e rimuovere il coperchio (9 Fig.4) completo di motore.
- Rimuovere il filtro (4 Fig. 5) in poliestere.
- Pulire il filtro (Fig.24) dall'interno verso l'esterno con un getto d'aria; è possibile lavare il filtro (Fig. 24) in acqua tiepida e rimontarlo solo dopo una completa asciugatura, se si presenta troppo sporco sostituirlo
- Rimontare il tutto procedendo in senso inverso allo smontaggio.

Pulizia apparecchio

- Pulire il corpo apparecchio utilizzando un panno umido d'acqua o detergente neutro.
- Rimuovere la testata come indicato in precedenza e pulire l'interno del serbatoio con acqua corrente quindi svuotarlo come indicato precedentemente. Rimontare il tutto procedendo in senso inverso allo smontaggio.



PERICOLO:

Non lavare l'apparecchio con getti d'acqua.

Controlli periodici

Controllo filtro uscita aria

- Svitare le viti (41 Fig.25) e rimuovere il coperchietto (42 Fig.25).
- Rimuovere la spugna filtro (43 Fig.26) e le spugnette bugnate (44 Fig.27) se presenti.
- Pulire le spugnette con un getto d'aria (Fig.28).
È possibile lavare le spugnette filtro in acqua tiepida e rimontarle solo dopo una completa asciugatura; se si presentano troppo sporche sostituirle.
- Rimontare il tutto procedendo in senso inverso allo smontaggio.

Controllo e pulizia filtro protezione motore

- Rimuovere la testata come indicato in precedenza.
- Rimuovere il filtro (46 Fig. 30)
- Lavare il filtro (46 Fig. 30) con acqua corrente tiepida togliendo eventuali corpi estranei e rimontarlo solo dopo una completa asciugatura.
- Inserire il filtro (46 Fig. 30) sulla calotta del motore quindi tramite le fettucce (47 Fig. 30) agganciare la parte elastica superiore del filtro sulle rondelle (48 Fig. 30).
- Rimontare il tutto procedendo in senso inverso.

Controllo funzionalità galleggiante

- Rimuovere la testata come indicato in precedenza.
- Rimuovere il filtro (46 Fig. 30).
- Verificare che il galleggiante (45) sia integro e che scorra liberamente nella sua sede.
- Rimontare il filtro (46 Fig. 30) come descritto nel relativo paragrafo.

PROBLEMA	CAUSA	RIMEDIO
Aspiratore non funziona.	Interruttore non premuto. Spina non inserita. Mancanza corrente.	Premere l'interruttore. Inserire la spina nella presa di corrente. Verificare la linea di alimentazione.
L'aspirazione non è soddisfacente.	Sacchetto in carta pieno. Elementi filtranti intasati. Accessori o tubi otturati. Racla bocchetta aspirazione usurata o rovinata.	Sostituire il sacchetto raccogli polvere. Pulire gli elementi filtranti. Controllare e pulire il tubo flessibile e la bocchetta di aspirazione. Controllare e sostituire la racla.

TYPE OF USE

These devices were designed to vacuum liquids or solids or both, according to the technical data table from the introduction to this manual. They were designed only for this use.



DANGER:

The manufacturer can not be held responsible for any damage due to improper or incorrect use.

Any other use releases the manufacturer from liability for harm to persons and/or property and invalidates any warranty condition.

IMPROPER USE

Do not use the appliance to:

- Aspirate flammable, explosive, corrosive and toxic substances.
- Aspirate hot substances.
- Do not use the appliance in liquid suction mode to suction powder and vice versa.

Do not use the appliance in areas at risk of explosion.

PREPARING THE APPLIANCE

Trolley installation

(for models equipped with detachable trolley)

- Place the trolley on the ground (1 Fig.1)
- Insert the handle (2 Fig.1) in the trolley.
- It is possible to adjust the handle's height, positioning it and tightening the fixing button (3 Fig.1) in one of the two positions (4 Fig.1).
- Place the cover (5 Fig.2) on the trolley, setting the support in the plastic (6 Fig.2) on the trolley's rod (7 Fig.2).

Vacuum cleaner

For appliances equipped with suitable accessories.

- Release the levers (8 Fig.3) and remove the cover (9 Fig.4) complete with the motor unit.
- Check for a filter in Nylon (46 Fig. 4).
- Remove the polyester filter (10 Fig.5).
- Check, if applicable, that inside the device to be set the paper bag (11 Fig.5).
- If the paper bag (11 Fig.5) is not there, install it, if necessary, acting as follows: Install the paper bag (11 Fig.6) in the nozzle (12 Fig.6) until it passes the banding (13 Fig.6)
- Reassemble the polyester filter (10 Fig.5).
- Place the cover back on (8 Fig.3) and lock it using the levers.
- Insert, as far as possible, the sleeve (14 Fig.7) of the suction hose into the nozzle (15 Fig.7) on the drum.
- To release the sleeve (14 Fig.7) turn the lever (16 Fig.7) clockwise and then pull the sleeve outwards (14 Fig.7).
- Connect the ergonomic handle (17 Fig.8) or the hose (18 Fig.8) depending on the model, with the extension (19 Fig.8).
- Connect the two rigid extensions (19-20 Fig.9) by aligning the two reference points (21-22 Fig.9).
- Attach to the rigid extension (20 Fig.10) the desired accessory (the vacuum nozzle, the dust brush, the accessory for tight spaces, the floor nozzle etc..



NOTES:

For models equipped with ergonomic handle is possible to adjust the suction force, by acting the selector (23 Fig.11).

By opening the window (24 Fig.11) you get a lower suction force.

Connecting the electrical brush

For devices with socket:

- Connect the electrical brush's plug to the socket (25 Fig.12) located on the top of the vacuum (maximum output 200 W)

Liquid suction

For appliances equipped with suitable accessories.

- Release the levers (8 Fig.3) and remove the cover (9 Fig.4) complete with the motor unit.
- Check for a filter in Nylon (46 Fig. 4).
- Remove the polyester filter (10 Fig.5) if present.
- Remove the paper bag (11 Fig.5) if present.
- Place the cover back on and lock it using the levers (8 Fig.3).
- Insert, as far as possible, the sleeve (14 Fig.7) of the suction hose into the nozzle (15 Fig.7) on the drum.
- To release the sleeve (14 Fig.7) turn the lever (16 Fig.7) clockwise and then pull the sleeve outwards (14 Fig.7).
- Merge the ergonomic handle (17 Fig.8) or hose (18 Fig.8) depending on the model, with the extension (19 Fig.8).
- Connect the two rigid extensions (19-20 Fig.9) by aligning the two reference points (21-22 Fig.9).
- Mount on the rigid extension (20 Fig.10) the desired accessory, (vacuum nozzle, floor nozzle etc..)



NOTES:

For models equipped with ergonomic handle it is possible to adjust the suction force acting the nut (23 Fig.11).

By opening the little window (24 Fig.11) you get a lower suction force.

USING THE APPLICANCE

- The device is equipped with wheels and thus can be moved with the proper handles, or it can be pushed with the help of the handle (26 Fig.13)
- To lift it up insert your fingers under the dedicated handle (27 Fig.14) on the top of the cover of the single version motor or lift with the help of two people using the handles (28 Fig.13)

Starting up the appliance

- Insert the plug (29 Fig.15) into the socket.
- Single motor
- Push the switch (30 Fig.16) on "I" to start the suction motor; the switch lights up.

Double motor

- Depending on the power required it is possible to start only one motor by pressing the switch (31 Fig.16) on "I" or both switches (31 e 32 Fig.16) if a greater suction force is required.

When the switch pressed the corresponding button lights up.



NOTES:

When the recovery tank is full, the noise intensity increases and the device can no longer aspire. Then you must switch off the device and empty the tank as described in the relevant paragraphs.

Switching off the appliance

- Push the switches (30, 31, 32 Fig.16) to the "0" position to stop the device; the lights, if any on the switches, will go off.
- Remove the plug (29 Fig.15) from the electrical socket.
- Wind up the cable (33 Fig.17) and hook it onto its housing (34 Fig.17).

CLEANING AND MAINTENANCE



DANGER:

Before performing any maintenance operation, unplug the appliance from the electrical socket.

Removing and replacing the paper dust collection bag (if present)

- Release the levers (8 Fig.3) and remove the cover (9 Fig.4) complete with motor.
- Remove the polyester filter (10 Fig.5).
- Remove the paper bag for collecting dust (11 Fig.5), and replace it as described above.
- Reassemble all the parts by following the dismantling process steps in the reverse order.

Emptying the recovery tank

- Release the lever (8 Fig.3) and remove the top (9 Fig.4) along with the engine.
- Place it on the top of a drain and empty the liquid in the recovery tank (35 Fig.18).
- Clean the inside of the tank with running water and then re-install everything doing the opposite of the disassembly.

For machines equipped with drain hose

- Release the exhaust tube (36 Fig.19) from its base.
- Unscrew the button (37 Fig.20), remove the cap (38 Fig.20) of the exhaust hose (36 Fig.21) and drain the liquid in the recovery tank (35 Fig.21)

For devices with rocking tank

- Release the lever (8 Fig.3) and remove the top (9 Fig.4) along with the engine.
- Remove the tank locking device by acting the lever (39 Fig.22) if any
- Lift the tank (35 Fig.23) with the appropriate lever (40 Fig.23) until completely emptied.
- Replace everything doing the opposite of the disassembly.

Daily cleaning

Checking and cleaning the polyester filter (if present)

- Release the levers (8 Fig.3) and remove the cover (9 Fig.4) complete with motor.
- Remove the polyester (4 Fig.5) filter.
- Clean the filter (Fig.24) from the inside out with a blast of air; the filter can be washed (Fig.24) in warm water and must only be replaced once it is completely dry. If it is too dirty, replace it.
- Reassemble all the parts by following the dismantling process steps in the reverse order.

Cleaning the appliance

- Clean the unit body with a cloth dampened with water or a mild detergent.
- Remove the top, as described above and clean the inside with running water and then empty it, as indicated above.
Replace everything doing the opposite of the disassembly.



DANGER:

Do not wash the appliance using jets of water.

Periodic checks

Checking the air outlet filter

- Loosen the screws (41 Fig.25) and remove the cover (42 Fig.25).
- Remove the foam tank (43 Fig.26) and the texture sponges (44 Fig.27) if any.
- Clean the sponges with a blast of air (Fig.28).
The filter sponges can be washed in warm water and must only be replaced once they are completely dry; if too dirty, replace them with new ones.
- Reassemble all the parts by following the dismantling process steps in the reverse order.

Checking and cleaning the motor protection filter

- Remove the cylinder head as previously indicated.
- Remove the filter (46 Fig. 30)
- Wash the filter (46 Fig. 30) with warm running water removing all foreign particles and reassemble only after a thorough drying.
- Insert the filter (46 Fig. 30) on the motor hood then through the straps (47 Fig. 30) hooking the elastic part on the top of the filter with washers (48 Fig. 30).
- Reassemble in reverse order.

Checking the floater

- Remove the top as shown above.
- Remove the filter (46 Fig. 30).
- Check if the floater (45) is in good condition and if it moves freely in its space.
- Replace the filter (46 Fig. 30) as described in the relevant section.

PROBLEM	CAUSE	SOLUTION
The vacuum cleaner does not work.	Switch not pressed.	Press the switch.
	Plug not inserted.	Insert the plug into the socket.
	No current.	Check the power supply line.
Suction is not satisfactory.	Paper bag full.	Replace the dust bag.
	Filter elements clogged.	Clean the filter elements.
	Accessories or tubes clogged.	Check and clean the flexible hose and the suction nozzle.
	Suction nozzle squeegee worn or damaged.	Check and replace the squeegee.

TYPE D'UTILISATION

Ces dispositifs ont été conçus pour aspirer des liquides ou des solides ou des deux, selon le tableau avec les données techniques de l'introduction du manuel. Seulement pour cette utilisation a été conçu.



DANGER :

Le constructeur ne peut être retenu responsable des éventuels dommages dus à une utilisation impropre ou incorrecte. Toute autre utilisation dégage le fabricant de toute responsabilité pour endommagements sur des personnes et/ou choses et annule toute condition de garantie.

UTILISATION INCORRECTE

Ne pas utiliser l'appareil pour :

- Aspirer des substances inflammables, explosives, corrosives, toxiques.
- Aspirer des substances chaudes.
- Ne pas utiliser l'appareil en version aspirateur pour liquides pour aspirer des poussières et vice-versa.

Ne pas utiliser l'appareil dans des milieux ayant un risque d'explosion.

PRÉPARATION APPAREIL

Montage du chariot (pour les modèles équipés de chariot démontable)

- Placez le chariot sur le terrain (1 Fig. 1)
- Insérez la hauteur (2 Fig. 1) dans le chariot.
- Est possible d'ajuster la hauteur de la poignée, le positionnant et en serrant le bouton de fixation (3 Fig. 1) au droit de chacune des deux positions (4 Fig. 1).
- Placez le boîtier (5 Fig. 2) sur le chariot, mise l'appui dans le plastique (6 fig. 2) de la tige (7 Fig. 2) du chariot.

Aspirateur de poussières

Pour des appareils pourvus des accessoires adéquats.

- Décrocher les clips (8 Fig.3) et retirer le couvercle (9 Fig.4) avec le groupe moteur.
- Vérifier qui est présent le filtre de Nylon (46 Fig. 4).
- Retirer le filtre (10 Fig.5) en polyester.
- Vérifiez, le cas échéant, que à l'intérieur de l'appareil est monté le sac en papier (11 Fig.5).
- Si le sac en papier (11 Fig.5) n'est pas présent, l'installer, si nécessaire, agir comme suit:

Remplacer le sac en papier (11 Fig.6) en la buse (12 Fig. 6) en faisant passer du collier (13 Fig.6)

- Remonter le filtre (10 Fig.5) en polyester.
- Remonter le couvercle et le bloquer avec les clips (8 Fig.3).
- Introduire, jusqu'en fin de course, le manchon (14 Fig. 7) du tuyau d'aspiration dans la bouche (15 Fig. 7) présente sur la cuve.
- Pour décrocher le manchon (14 Fig. 7) déplacer le levier (16 Fig. 7) dans le sens horaire puis tirer le manchon vers l'extérieur (14 Fig. 7).
- Installer la poignée ergonomique (17 Fig. 8) ou le tube flexible (18 Fig 8) selon le modèle, avec l'extension (19 Fig.8).
- Unir les deux extensions rigides (19-20 Fig. 9) par l'alignement des deux points de référence (21-22 Fig. 9).
- Monté sur l'extension rigide (20 Fig.10) l'accessoire désiré (buse, brosse à poussière, suceur plat, crevasse, suceur, etc..



REMARQUE:

Pour les modèles équipés avec poignée ergonomique est possible de régler la force d'aspiration agissante du sélecteur (23 Fig.11).

Par l'ouverture de la fenêtre (24 Fig.11) on obtient moins de force d'aspiration.

Connexion de la brosse électrique

Pour les appareils avec prise:

- Connectez la brosse électrique a la sortie (25 Fig. 12) présente en haut de l'aspirateur (maximale 200 W)

Aspirateur pour liquides

Pour des appareils pourvus des accessoires adéquats :

- Décrocher les clips (8 Fig.3) et retirer le couvercle (9 Fig.4) avec le groupe moteur.
- Vérifier qui est présent le filtre de Nylon (46 Fig. 4).
- Retirer le filtre (10 Fig.5) en polyester, si présent.
- Retirer le sac en papier (11 Fig.5) si présent.
- Remonter le couvercle et le bloquer avec les clips (8 Fig.3).
- Introduire, jusqu'en fin de course, le manchon (14 Fig. 7) du tuyau d'aspiration dans la bouche (15 Fig. 7) présente sur la cuve.
- Pour décrocher le manchon (14 Fig. 7) déplacer le levier (16 Fig. 7) dans le sens horaire puis tirer le manchon vers l'extérieur (14 Fig. 7).
- Installer la poignée ergonomique (17 Fig. 8) ou le tube flexible (18 Fig 8) selon le modèle, avec l'extension (19 Fig.8).
- Unir les deux extensions rigides (19-20 Fig. 9) par l'alignement des deux points de référence (21-22 Fig. 9).
- Monté sur l'extension rigide (20 Fig.10) l'accessoire désiré (buse, brosse à poussière, suceur plat, crevasse, suceur, etc..)



REMARQUE:

Pour les modèles équipés avec poignée ergonomique est possible de régler la force d'aspiration agissante du sélecteur (23 Fig.11).

Par l'ouverture de la fenêtre (24 Fig.11) on obtient moins de force d'aspiration.

UTILISATION DE L'APPAREIL

- Le dispositif est équipé de roues et ainsi peut être déplacé avec des poignées appropriées, ou être poussé au moyen de manipuler (26 Fig. 13)
- Pour le soulever, introduire les doigts de la main dans la poignée (27 Fig.14) située sur la partie supérieure du couvercle pour la version avec moteur simple ou bien à deux au moyen des poignées (28 Fig. 13)

Démarrage de l'appareil

- Insérer la fiche (29 Fig.15) dans la prise de courant.

Moteur simple

- Mettre l'interrupteur (30 Fig.16) sur "I" pour démarrer le moteur d'aspiration, l'interrupteur s'allume.

Moteur double

- Selon la puissance exigée, il est possible de démarrer un seul moteur en positionnant l'interrupteur (31 Fig.16) sur "I" ou bien en appuyant sur les deux interrupteurs (31 e 32 Fig.16) si une force d'aspiration majeure est nécessaire. Avec l'interrupteur appuyé, le bouton relatif s'allume.



REMARQUE:

Lorsque le réservoir de récupération est plein, l'intensité du bruit augmente et le dispositif n'aspire pas. Alors vous avez arrêté le dispositif et vidé le réservoir, comme décrit dans les paragraphes pertinents

Extinction de l'appareil

- Appuyez les interrupteurs (30, 31, 32 Fig.16) sur "0" pour désactiver le dispositif; lumières, s'il est les interrupteurs sont éteints.
- Débrancher la fiche (29 Fig.15) de la prise de courant.
- Enrouler le câble (33 Fig.17) et le fixer dans son siège (34 Fig.17).

NETTOYAGE ET ENTRETIEN



DANGER :

Avant d'effectuer toute opération d'entretien, débrancher la fiche de la prise de courant.

Retrait et remplacement du sac récolte-poussières en papier (si présent)

- Décrocher les leviers (8 Fig.3) et retirer le couvercle (9 Fig.4) avec le groupe moteur.
- Retirer le filtre (10 Fig.5) en polyester.
- Retirer le sac en papier pour recueillir de la poussière (11 Fig.5), et remplacé comme décrit ci-dessus.
- Remonter le tout en procédant dans le sens contraire du démontage.

Vidage du réservoir de récupération

- Relâchez le levier (8 Fig.3) et enlever le haut (9 Fig.4) avec le moteur
- Positionnez-vous sur une drains et drainer le liquide du réservoir de récupération (35 Fig.18).
- Nettoyer le réservoir avec l'eau courante puis remplacer tous a faire le contraire de démontage.

Pour les machines équipées avec un tube d'évacuation

- Retirer le tube d'évacuation (36 fig. 19) de sa base.
- Dévissez le bouton (37 Fig.20), enlever le bouchon (38 fig. 20) du tuyau d'évacuation (36 fig. 21) et drainer le liquide du réservoir de récupération (35 Fig.21)

Pour les machines équipées avec réservoir bascule

- Relâchez le levier (8 Fig.3) et enlever le haut (9 Fig.4) avec le moteur
- Desserrer le blocage de la cuve, à action de levier (39 Fig. 22) s'il est
- Soulevez le réservoir (35 Fig.23) avec le levier appropriée (40 Fig.23) jusqu'à la vidange complète
- Remplacer tous a faire le contraire de démontage

Nettoyage quotidien

Contrôle et nettoyage du filtre en polyester (si présent)

- Décrocher les leviers (8 Fig.3) et retirer le couvercle (9 Fig.4) avec le groupe moteur.
- Retirer le filtre (4 Fig. 5) en polyester.
- Nettoyer le filtre (Fig.24) de l'intérieur vers l'extérieur avec un jet d'air ; il est possible de laver le filtre (Fig. 24) avec de l'eau tiède et de le remonter une fois qu'il est complètement sec, s'il est trop sale, le remplacer.
- Remonter le tout en procédant dans le sens contraire du démontage.

Nettoyage de l'appareil

- Nettoyer le corps de l'appareil en utilisant un chiffon humidifié avec de l'eau ou un détergent neutre.
- Enlever la partie supérieure, comme indiqué ci-dessus et nettoyer le réservoir avec de l'eau courante, puis vider, comme indiqué ci-dessus.
Remplacer tous a faire le contraire de démontage.



DANGER :

Ne pas laver l'appareil avec des jets d'eau.

Contrôles périodiques

Contrôle du filtre sortie de l'air

- Dévisser les vis (41 Fig.25) et retirer le couvercle (42 Fig.25).
- Retirer filtre d'éponge (43 Fig.26) et éponges texture (44 Fig.27) s'il est.
- Nettoyer les éponges avec un jet d'air (Fig.28).
Il est possible de laver les éponges dans de l'eau tiède et de les replacer seulement une fois qu'elles seront complètement sèches ; si elles résultent trop sales, il faut les remplacer.
- Remonter le tout en procédant dans le sens contraire du démontage.

Vérifiez et nettoyez le filtre de protection du moteur

- Déposer la culasse comme indiqué précédemment.
- Enlever le filtre (46 Fig. 30).
- Nettoyer le filtre (46 Fig. 30) avec de l'eau tiède, en supprimant tout corps étrangers et montons seulement après un séchage complet.
- Insérer le filtre (46 Fig. 30) sur la culasse puis à travers la sangle (47 Fig. 30) raccorder l'élastique sur le dessus de la rondelle de filtrage (48 Fig. 30).
- Remonter le tout en procédant dans le sens inverse.

Vérification du fonctionnement du flotteur

- Enlever la partie supérieure, comme indiqué ci-dessus.
- Retirer le filtre (46 Fig. 30).
- Vérifier si le flotteur (45) est en bon état et se déplacer librement dans l'espace.
- Remplacez le filtre (46 Fig. 30) comme décrit dans la section correspondante.

PROBLÈME	CAUSE	REMÈDE
L'aspirateur ne fonctionne pas.	Interrupteur non enclenché.	Appuyer sur l'interrupteur.
	Fiche non insérée.	Insérer la fiche dans la prise de courant.
	Panne de courant.	Vérifier la ligne d'alimentation.
L'aspiration n'est pas satisfaisante.	Sac en papier plein.	Remplacer le sac récolte poussières.
	Éléments filtrants encrassés.	Nettoyer les éléments filtrants.
	Accessoires ou tuyaux bouchés.	Contrôler et nettoyer le tuyau flexible et la bouche d'aspiration.
	Raclette buse d'aspiration usée ou abîmée.	Contrôler et remplacer la raclette.

ART DER ANWENDUNG

Diese Geräte wurden für das Absaugen von flüssigen oder festen Stoffen, oder beides entworfen, gemäß der Tabelle mit den technischen Daten in dem Einführungsteil des Handbuches. Es wurden nur für diese Verwendung entworfen.



GEFAHR:

Der Hersteller haftet nicht für eventuelle Schäden, die auf einen unangemessenen oder unsachgemäßen Gebrauch zurückzuführen sind.

Jede andere Art der Anwendung enthebt den Hersteller von seiner Verantwortung für Personen- oder Sachschäden und führt zum Verfall sämtlicher Garantieansprüche.

UNSACHGEMÄSSE ANWENDUNG

Benutzen Sie das Gerät nicht zum:

- Saugen von brennbaren, explosiven, ätzenden und giftigen Stoffen.
- Saugen von heißen Stoffen.
- Benutzen Sie das Gerät in der Version als Nasssauger nicht, um Staub zu saugen und umgekehrt.

Benutzen Sie das Gerät nicht in explosionsgefährdeten Umgebungen.

VORBEREITUNG DES GERÄTS

Montage der Wagen (für die Modelle ausgerüstet mit abnehmbaren Wagen)

- Sen Wagen auf den Fußboden stellen (1 Abb. 1)
- Den Griff (2 Abb. 1) in den Wagen stecken.
- Es ist möglich, den Handgriff auf die Höhe einzustellen, indem Sie ihn einstecken, und den Knopf (3 Abb. 1) in einer der zwei Stellungen festdrehen (4 Abb. 1).
- Das Gehäuse (5 Abb. 2) auf den Wagen stellen, und den Halter in die Plastik (6 Abb. 2) auf dem Wagenstab (7 Abb. 2) befestigen.

Staubsauger

Für Geräte mit entsprechendem Zubehör.

- Die Hebel (8 Abb.3) lösen und den Deckel (9 Abb.4) mitsamt dem Motorblock entfernen.
- Überprüfen Sie, dass es einen Filter in Nylon (46 Abb. 4) gibt.
- Den Polyesterfilter (10 Abb.5) entfernen.
- Kontrollieren, wenn nötig, dass der Papierbeutel (11 Abb. 5) in dem Gerät montiert ist
- Wenn der Papierbeutel (11 Abb. 5) nicht anwesend ist, montieren Sie ihn, wenn nötig, wie folgt:
Den Papierbeutel (11 Abb. 6) in die Duse montieren (12 Abb. 6) bis es an den Binder (13 Abb. 6) vorbeigeht.
- Den Polyesterfilter (10 Abb.5) wieder montieren.
- Den Deckel wieder aufsetzen und mittels der Hebel (8 Abb.3) befestigen.
- Die Saugrohrmuffe (14 Abb. 7) bis zum Endanschlag in den Stutzen (15 Abb. 7) am Behälter einfügen.
- Zum Lösen der Muffe (14 Abb. 7) den Hebel (16 Abb. 7) im Uhrzeigersinn verschieben, dann die Muffe nach außen abziehen (14 Abb. 7).
- Den ergonomischen Griff (17 Abb. 8) oder den flexiblen Schlauch (18 Abb. 8) je nach dem Modell, mit der Verlängerung (19 Abb. 8) verbinden.
- Die zwei starren Verlängerungen (19-20 Abb. 9) durch die Ausrichtung der beiden Bezugspunkte (21-22 Abb. 9) verbinden.
- Auf der starren Verlängerung (20 Abb. 10) den gewünschten Zubehör (Saugdüse, Staubbürste, Fugendüse, Bodendüse, etc) montieren..



BEMERKUNG:

*Für die mit dem ergonomischen Handgriff ausgerüsteten Modellen ist die Einstellung der Saugkraft mit dem Wähler (23 Abb. 11) möglich.
Durch das Öffnen des Fensters (24 Abb. 11) wird eine niedrigere Saugkraft erzeugt.*

Anschließen der elektrischen Bürste

Für die Geräte ausgerüstet mit Steckdose:

- Den Stecker der elektrischen Bürste in die Steckdose (25 Abb. 12) an der obere Seite des Saubsaugers einstecken (maximal zugelassene Kraft 200 W).

Flüssigkeitssauger

Für Geräte mit entsprechendem Zubehör.

- Die Hebel (8 Abb.3) lösen und den Deckel (9 Abb.4) mitsamt dem Motorblock entfernen.
- Überprüfen Sie, dass es einen Filter in Nylon (46 Abb. 4) gibt.
- Den Polyesterfilter, (10 Abb.5) falls vorhanden, entfernen.
- Den Papierbeutel (11 Abb.5), falls vorhanden, entfernen.
- Den Deckel wieder aufsetzen und mit den Hebeln (8 Abb.3) blockieren.
- Die Saugrohrmuffe (14 Abb. 7) bis zum Endanschlag in den Stutzen (15 Abb. 7) am Behälter einfügen.
- Zum Lösen der Muffe (14 Abb. 7) den Hebel (16 Abb. 7) im Uhrzeigersinn verschieben, dann die Muffe nach außen abziehen (14 Abb. 7).
- Den ergonomischen Griff (17 Abb. 8) oder den flexiblen Schlauch (18 Abb. 8) je nach dem Modell, mit der Verlängerung (19 Abb. 8) verbinden.
- Die zwei starren Verlängerungen (19-20 Abb. 9) durch die Ausrichtung der beiden Bezugspunkte (21-22 Abb. 9) verbinden.
- Auf der starren Verlängerung (20 Abb. 10) den gewünschten Zubehör (Saugdüse, Staubbürste, Fugendüse, Bodendüse, etc) montieren..



BEMERKUNG:

Für die mit dem ergonomischen Handgriff ausgerüsteten Modellen ist die Einstellung der Saugkraft mit der Mutter (23 Abb. 11) möglich.

Durch das Öffnen des Fensters (24 Abb. 11) wird eine niedrigere Saugkraft erzeugt.

ANWENDUNG DES GERÄTS

- Das Gerät ist mit Rädern ausgerüstet und somit kann es mit Hilfe der entsprechenden Handgriffe bewegt oder mit Hilfe des Handgriffs (26 Abb. 13) weggeschoben werden)
- Um das Gerät zu heben, in der Version mit Einzel-Motor, die Finger in den entsprechenden Griff (27 Abb.14) am oberen Teil des Deckels einfügen, oder das Gerät mit zwei Personen an den Griffen (28 Abb. 13) anfassen und heben.

Inbetriebnahme des Geräts

- Den Stecker (29 Abb.15) in die Steckdose stecken.

Einzel-Motor

- Den Schalter (30 Abb.16) auf "I" setzen, um den Saugmotor einzuschalten, der Schalter leuchtet auf.

Doppel-Motor

- In Abhängigkeit der erforderlichen Leistung kann durch Drücken des Schalters (31 Abb.16) auf „I“ ein einzelner Motor eingeschaltet werden, oder es können beide Schalter (31 und 32 Abb.16) gedrückt werden, wenn eine stärkere Saugleistung benötigt wird. Mit gedrücktem Schalter leuchtet die entsprechende Taste auf.



BEMERKUNG:

Wenn der Wiedergewinnungsbehälter voll ist, steigt der Lärm und das Gerät saugt nicht mehr, Dann soll das Gerät ausgeschaltet und der Behälter wie oben beschrieben entleert werden

Ausschalten des Geräts

- Die Schalter (30, 31, 32 Abb. 16) in die Stellung "0" drücken um das Gerät auszuschalten; das Licht, wenn es welche auf die Schalter gibt, geht aus.
- Den Stecker (29 Abb.15) aus der Steckdose ziehen.
- Das Kabel (33 Abb.17) aufwickeln und im entsprechenden Sitz (34 Abb.17) befestigen.

REINIGUNG UND WARTUNG



GEFAHR:

Bevor irgendein Wartungseingriff vorgenommen wird, den Stecker aus der Steckdose ziehen.

Entfernung und Austausch des Papierstaubbeutels (falls vorhanden)

- Den Hebel (8 Abb.3) lösen und den Deckel (9 Abb.4) mitsamt dem Motor entfernen.
- Den Polyesterfilter (10 Abb.5) entfernen.
- Den Papierbeutel für den Staub (11 Abb. 5) entfernen und ihn wie oben beschrieben ersetzen.
- Alles in umgekehrter Reihenfolge wieder montieren.

Entleerung des Schmutzwasserbehälters

- Den Hebel (8 Abb.3) lösen und den Deckel (9 Abb.4) mitsamt dem Motor entfernen.
- Sich über einen Ausguß stellen und die Flüssigkeit aus dem Behälter (35 Abb. 18) entleeren
- Das Innere des Behälters mit flüssigem Wasser reinigen, und alles in umgekehrter Reihenfolge wieder montieren.

Für die Geräte ausgerüstet mit einem Entleerungsschlauch

- Den Entleerungsschlauch (36 Abb. 19) aus seinem Halter rausnehmen
- Den Knopf (37 Abb. 20) abschrauben, den Verschuß (38 Abb. 20) des Entleerungsschlauches (36 Abb. 21) entfernen und den Behälter (35 Abb. 21) entleeren

Für die Geräte ausgerüstet mit Kippbehälter

- Den Hebel (8 Abb.3) lösen und den Deckel (9 Abb.4) mitsamt dem Motor entfernen.
- Die Behältersperre anhand des Hebels (39 Abb. 22) lösen, wenn es gibt
- Den Behälter (35 Abb. 23) mit Hilfe des entsprechenden Griffes (40 Abb. 23) bis zur vollständigen Entleerung anheben
- Alles in umgekehrter Reihenfolge wieder montieren.

Tägliche Reinigung

Prüfung und Reinigung des Polyesterfilters (falls vorhanden)

- Den Hebel (8 Abb.3) lösen und den Deckel (9 Abb.4) mitsamt dem Motor entfernen.
- Den Polyesterfilter (4 Abb. 5) entfernen.
- Den Filter (Abb.24) von Innen nach Außen mit einem Luftstrahl reinigen. Der Filter kann auch (Abb. 24) in lauwarmem Wasser gewaschen und wenn er komplett getrocknet ist, wieder montiert werden. Sollte der Filter zu sehr verschmutzt sein, tauschen Sie ihn aus
- Alles in umgekehrter Reihenfolge wieder montieren.

Reinigung des Gerätes

- Den Gerätekörper mit einem Tuch, das mit Wasser oder neutralem Reinigungsmittel angefeuchtet wurde, reinigen.
- Den Deckel gemäß den Anweisungen oben entfernen und das Innere des Behälters mit flüssigem Wasser reinigen, dann alles entleeren, wie oben gezeigt. Alles in umgekehrter Reihenfolge wieder montieren.



GEFAHR: Das Gerät nicht mit Wasserstrahlen reinigen.

Regelmäßige Kontrollen

Kontrolle des Luftaustrittsfilters

- Die Schrauben (41 Fig.25) lösen und den Deckel (42 Fig.25) entfernen.
- Den Schwammfilter (43 Abb. 26) und die Texturschwämme (44 Abb. 27) beseitigen, wenn es gibt.
- Den Schwamm mit einem Luftstrahl (Fig.28) reinigen. Die Filterschwämme können in lauwarmem Wasser gewaschen und wenn sie komplett getrocknet sind, wieder montiert werden. Sollten sie zu sehr verschmutzt sein, diese austauschen.
- Alles in umgekehrter Reihenfolge wieder montieren.

Kontrolle und Reinigung des Motorschutzfilters

- Entfernen Sie den Zylinderkopf, wie zuvor angegeben.
- Entfernen Sie den Filter (46 Abb. 30).
- Waschen Sie den Filter (46 Abb. 30) mit fließendem warmen Wasser und entfernen Sie alle Fremdkörper, dan montieren Sie ihn wieder nach der kompletten Trocknung erst nach.
- Setzen Sie den Filter (46 Abb. 30) an den Zylinderkopf durch den Gurtband (47 Abb. 30) indem Sie die elastische Haken auf der Oberseite des Filters an die Scheiben (48 Abb. 30) hängen.
- Montieren Sie alles in umgekehrten Reihenfolge wieder.

Funktion des Schwimmers überprüfen

- Den Deckel gemäß den Anweisungen oben entfernen.
- Entfernen Sie den Filter (46 Abb. 30).
- Überprüfen ob der Schwimmer (45) im guten Zustand ist und sich frei in seinem Raum bewegt.
- Ersetzen Sie den Filter (46 Abb. 30) wie im entsprechenden Abschnitt beschrieben.

PROBLEM	URSACHE	BEHEBUNG
Sauger funktioniert nicht.	Der Schalter ist nicht gedrückt. Stecker nicht angeschlossen. Kein Strom vorhanden.	Schalter drücken. Den Stecker in die Steckdose stecken. Die Versorgungsleitung prüfen.
Die Saugleistung ist ungenügend.	Papierbeutel voll. Filterelemente verstopft. Zubehör oder Rohre verstopft. Abstreifer Saugdüse abgenutzt oder beschädigt.	Den Staubbeutel austauschen. Die Filterelemente reinigen. Den Schlauch und die Saugdüse überprüfen und reinigen. Den Abstreifer überprüfen und austauschen.

IT Dichiarazione di conformità **CE**

Con la presente si dichiara che la macchina qui di seguito indicata, in base alla sua concezione, al tipo di costruzione e nella versione da noi introdotta sul mercato, è conforme ai requisiti fondamentali di sicurezza e di sanità delle direttive CE.

In caso di modifiche apportate alla macchina senza il nostro consenso, la presente dichiarazione perde ogni validità.

Prodotto
Aspiratore

MODELLO
(vedi tabella pagina 8)

CODICE
(vedi tabella pagina 8)

Direttive CE pertinenti
2006/42/CE (+2009/127/CE)
2014/30/EU
2011/65/UE

Norme armonizzate applicate
EN 60335-1
EN 60335-2-69
EN 50581

Regolamentazioni applicate

-

Nome e posizione della persona autorizzata a firmare la Dichiarazione, Walter Kradolfer

Firma



Nome e indirizzo della persona autorizzata a firmare il fascicolo tecnico: Walter Kradolfer

Firma



EN Declaration of EC conformity

We hereby declare that the machine de-scribed below complies with the relevant basic safety and health requirements of the EU Directives, both in its basic design and construction as well as in the version put into circulation by us. This declaration shall cease to be valid if the machine is modified without our prior approval.

Product
Vacuum cleaner

MODEL
(see Page 8)

CODE
(see Page 8)

Relevant EU Directives
2006/42/CE (+2009/127/EC)
2014/30/EU
2011/65/UE

Applied harmonized standards
EN 60335-1
EN 60335-2-69
EN 50581

Applied regulations

-

Name and position of the person authorised to sign the Declaration, Walter Kradolfer

Signature



Name and address of the person authorised to supply the technical manual: Walter Kradolfer

Signature



FR **Déclaration de conformité CE**

Nous certifions par la présente que la machine spécifiée ci-après répond de par sa conception et son type de construction ainsi que de par la version que nous avons mise sur le marché aux prescriptions fondamentales stipulées en matière de sécurité et d'hygiène par les directives européennes en vigueur. Toute modification apportée à la machine sans notre accord rend cette déclaration invalide.

Produit
Aspirateur

MODÈLE
(voir tableau page 8)

CODE
(voir tableau page 8)

Directives européennes en vigueur
2006/42/CE (+2009/127/CE)
2014/30/UE
2011/65/UE

Normes harmonisées appliquées
EN 60335-1
EN 60335-2-69
EN 50581

Normes nationales appliquées
-

Nom et position de la personne autorisée à signer la Déclaration, Walter Kradolfer

Signature 

Nom et adresse de la personne autorisée à fournir le fascicule technique: Walter Kradolfer

Signature 

DE **EG-Konformitätserklärung**

Hiermit erklären wir, dass die nachfolgend bezeichnete Maschine aufgrund ihrer Konzipierung und Bauart sowie in der von uns in Verkehr gebrachten Ausführung den einschlägigen grundlegenden Sicherheits- und Gesundheitsanforderungen der EG-Richtlinien entspricht. Bei einer nicht mit uns abgestimmten Änderung der Maschine verliert diese Erklärung ihre Gültigkeit.

Produkt
Staubsauger

MODELL
(Siehe Seite 8)

KENNNR.
(Siehe Seite 8)

Einschlägige EG-Richtlinien
2006/42/CE (+2009/127/CE)
2014/30/UE
2011/65/UE

Angewandte harmonisierte Normen
EN 60335-1
EN 60335-2-69
EN 50581

Angewandte nationale Normen
-

Name und Beruf der autorisierten Person, welche die Erklärung unterzeichnet, Walter Kradolfer

Signature 

Name und Anschrift der zuständigen Person für den Versand technischer Unterlagen:
Walter Kradolfer

Signature 





kranzle®

DEALER



Cod. 8050684 1^ ed. - 04/2017

Kränzle AG

Oberebenestrasse 21 - 5620 Bremgarten, Schweiz
Tel. +41 (0)56 201 44 88 - Fax +41 (0)56 201 44 89
<http://www.kraenzleag.ch> - e-mail: kontakt@kraenzleag.ch



CE